

## MANTENIMIENTO

**⚠ ADVERTENCIA** Para reducir el riesgo de choque eléctrico e incendio, por favor obedezca las siguientes instrucciones:

- ⚠ - Siempre desconecte el cable eléctrico antes de trasladar, reparar o limpiar.
- ⚠ - Limpie el cuerpo del Humidificador únicamente con un trapo suave.
- ⚠ - NUNCA use ALCOHOL o SOLVENTES tales como gasolina, bencina, disolvente para pinturas u otros limpiadores duros.
- **LLENE EL PRODUCTO SOLO CON AGUA DESTILADA.**

**REPARACIONES:** Para cualquier reparación, que no sea de mantenimiento general por parte del usuario, por favor contacte a nuestro equipo de Servicio al Cliente al (800) 233-0268 de Lunes a Viernes de 8 a.m. a 5 p.m.

**ALMACENAMIENTO:** Almacene el Humidificador con estas instrucciones, en la caja original en un lugar fresco y seco.

**DISPOSICIÓN:** Los materiales de empaque de cartón corrugado son reciclables. Para desechar este producto de manera ecológicamente responsable, comuníquese con su proveedor de servicio de desechos local o visite [www.1800recycling.com](http://www.1800recycling.com).

## CONSEJOS PARA SOLUCIONAR PROBLEMAS

PROBLEMA	SOLUCIÓN
No se produce vapor de agua ni humedad.	Exceso de agua: quite un poco de agua del tanque. Puede haber residuos de detergentes o de aceites de esencias en el tanque; límpielo y vuelva a intentarlo. La superficie del disco ultrasónico está sucia: limpie el disco ultrasónico. Si usa agua dura, reemplácela por agua suave.
Sale aire, pero no se genera vapor.	Exceso de agua: quite un poco de agua del tanque. Puede haber residuos de detergentes o de aceites de esencias en el tanque; límpielo y vuelva a intentarlo. La superficie del disco ultrasónico está sucia: limpie el disco ultrasónico. Si usa agua dura, reemplácela por agua suave.
El vapor tiene feo olor.	Problemas de mantenimiento o agua sucia: limpie el producto exhaustivamente y llénelo con agua fresca.
Se forma un polvo blanco cerca de los muebles.	El agua dura puede depositar cierta suciedad. El polvo en el aire se asienta por la humedad en la habitación. Use solo agua destilada en este producto, lo que evitará este problema.
La unidad dejó de funcionar.	No tiene agua o tiene muy poca agua. Desconecte la unidad y rellene el tanque.
Se acumula agua en la parte externa de la unidad o en las zonas cercanas a su ubicación.	Saturación de humedad. Use el vapor al mínimo. La unidad no está nivelada y se está acumulando agua. Desconéctala y colóquela sobre una superficie nivelada. Apunte el rociador de tal manera que no alcance los objetos. Coloque la unidad en una superficie impermeable para elevarla de 60 cm a 1 m del suelo.
Gotea agua al rellenarlo.	Queda agua en el fondo del tanque. Limpie el tanque o inclínelo para drenarlo antes de moverlo.
Aumentó el nivel de ruido.	Debe colocar la unidad en una superficie plana, nivelada y dura. Verifique que NO esté sobre una superficie suave o absorbente.
Luz roja en el indicador de energía.	La unidad tiene poca agua. Desconéctala y rellene el tanque.

### GARANTÍA LIMITADA DE LASKO PRODUCTS, LLC (VÁLIDO EN EE.UU., SUS TERRITORIOS, Y CANADÁ ÚNICAMENTE)

**QUÉ CUBRE ESTA GARANTÍA:** Este producto está garantizado contra defectos de mano de obra y/o materiales.

**CUÁNTO DURA ESTA GARANTÍA:** Esta garantía se extiende únicamente al comprador original del producto y dura un (1) año a partir de la fecha original de compra o hasta que el comprador original del producto venda o transfiera el producto, cualesquiera de ambas que ocurriera en primer lugar.

**QUÉ HARÁ LASKO:** Durante el período de garantía, Lasko, a opción propia, reparará o reemplazará cualquier parte o partes que demuestren ser defectuosas o reemplazará el producto completo por el mismo modelo u otro comparable. Para todas las reclamaciones de garantía, se debe devolver el producto a Lasko Products, LLC a cargo del cliente con la prueba de compra dentro del período de garantía. Comuníquese con el departamento de atención al cliente de Lasko para obtener una Autorización de Devolución ("RA", por sus siglas en inglés). NO devuelva los productos sin una RA o no se procesará la reclamación de la garantía.

**QUÉ NO CUBRE ESTA GARANTÍA:** Esta garantía no tiene validez si el producto fue dañado o falló debido a un accidente, manipulación u operación inadecuadas, daño en el envío, abuso, mal uso, reparaciones no autorizadas hechas o el intento de hacerlas. Esta garantía no cubre los costos de envío para la devolución de productos a Lasko para su reparación o reemplazo. Lasko abonará los cargos de envío de devolución a Lasko con posterioridad a las reparaciones o el reemplazo bajo garantía.

**CUALESQUIERA Y TODAS LAS GARANTÍAS, EXPLÍCITAS O IMPLÍCITAS (INCLUYENDO, SIN LIMITACIÓN, CUALESQUIERA GARANTÍA IMPLÍCITA DE COMERCIABILIDAD), DURAN UN AÑO A PARTIR DE LA FECHA ORIGINAL DE COMPRA O HASTA QUE EL COMPRADOR ORIGINAL DEL PRODUCTO VENDA O TRANSFIERA EL PRODUCTO, CUALESQUIERA DE AMBAS QUE OCURRIERA EN PRIMER LUGAR Y EN NINGÚN CASO LA RESPONSABILIDAD DE LASKO BAJO CUALQUIER GARANTÍA EXPLÍCITA O IMPLÍCITA INCLUIRÁ (I) DAÑOS INCIDENTALES O POR CONSECUENCIA POR CUALQUIER CAUSA QUE FUERE, O (II) REEMPLAZO O REPARACIÓN DE CUALESQUIERA FUSIBLES HOGAREÑOS, CORTA-CIRCUITOS O TOMACORRIENTES. INDEPENDIEMENTE DE CUALQUIER DECLARACIÓN CONTRARIA, EN NINGÚN CASO LA RESPONSABILIDAD DE LASKO BAJO CUALQUIER GARANTÍA EXPLÍCITA O IMPLÍCITA PODRÁ EXCEDER EL PRECIO DE COMPRA DEL PRODUCTO Y DICHA RESPONSABILIDAD TERMINARÁ AL VENCIMIENTO DEL PERÍODO DE GARANTÍA.**

Algunos estados y provincias no permiten limitaciones sobre la duración de una garantía implícita, o sobre la exclusión o limitación de los daños incidentales o por consecuencia, por lo tanto dichas exclusiones o limitaciones podrían no aplicarse en su caso. Esta garantía le otorga a usted derechos legales específicos. Usted también podría tener otros derechos que varían de estado en estado y de provincia en provincia.

Se requiere prueba de compra antes que se acepte un reclamo bajo garantía.

#### SERVICIO AL CLIENTE:

Línea gratuita (800) 233-0268. Correo electrónico: [producthelp@lasko.com](mailto:producthelp@lasko.com)

Nuestro equipo de Servicio al Cliente está disponible para ayudarle con preguntas sobre productos, ubicaciones de los centros de reparación y repuestos. Se puede comunicar con nuestro equipo de Servicio al Cliente de lunes a viernes, de 8 a.m. a 5 p.m. hora del Este. Por favor tenga disponible el número de modelo.

Customer Service Dept., 820 Lincoln Ave., West Chester, PA 19380

(Por favor no envíe el producto a esta dirección) [www.lasko.com](http://www.lasko.com)

El manual imprimió en la China

# Lasko®

## Cool Mist Humidifier Instruction Manual

Since 1906

Used for Model:  
UH200

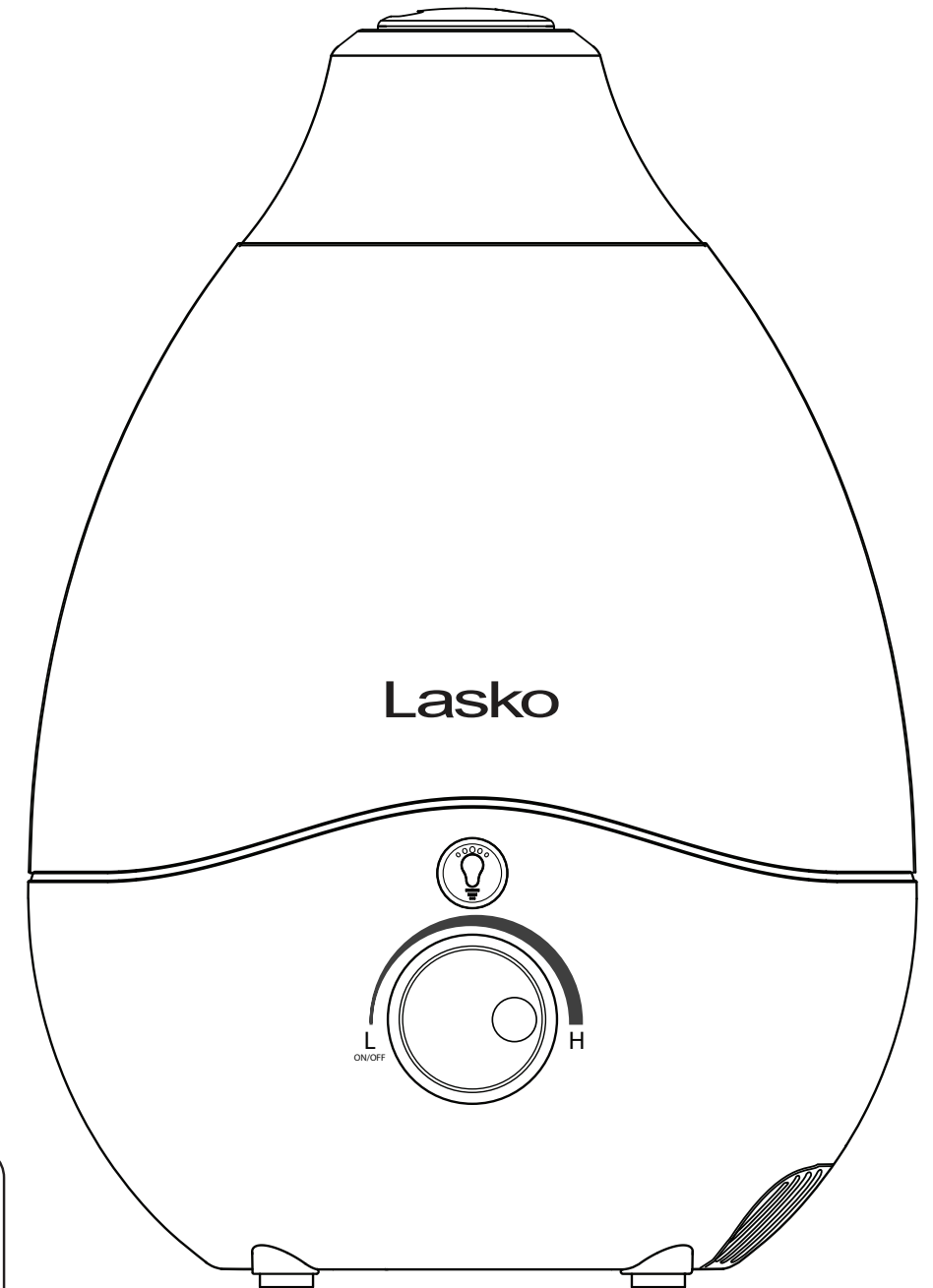
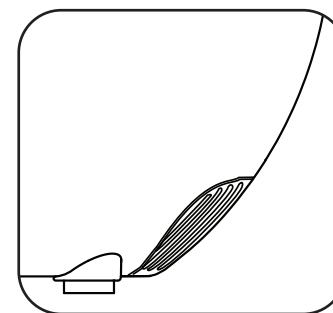
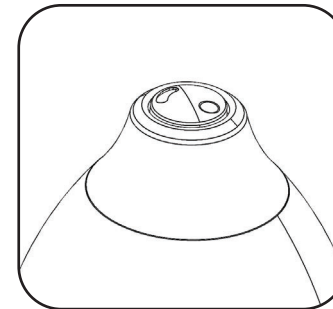
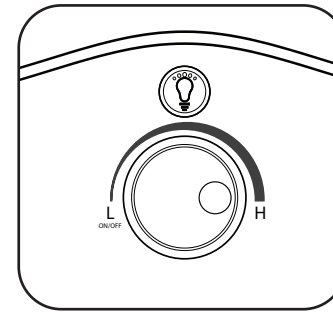

**Register Your Product Today**  
[www.lasko.com/product-registration](http://www.lasko.com/product-registration)

You will benefit from:

- Efficient and enhanced support
- Future product updates

### Have a Question? Need a Part?

Please Do Not Return Product to Store!

Contact Lasko Customer Service:

(800) 233-0268 Monday-Friday 8AM - 5PM EST.

(Valid in the USA, its Territories, and CANADA Only)

### READ AND SAVE THESE INSTRUCTIONS

Read carefully before attempting to assemble, install, operate or maintain the product described. Protect yourself and others by observing all safety information. Failure to comply with instructions could result in personal injury and/or property damage!

This Humidifier is for residential use only. It is not intended to be used in commercial, industrial or agricultural settings.



# WARNING



## IMPORTANT SAFETY INSTRUCTIONS

When using electrical appliances, these instructions and warnings should always be followed to reduce the risk of fire, electrical shock and injury to persons:



Read all instructions before using this Humidifier.



### WARNING

TO REDUCE THE RISK OF FIRE, ELECTRICAL SHOCK OR PERSONAL INJURY, ALWAYS FOLLOW THESE IMPORTANT SAFETY INSTRUCTIONS AND WARNINGS:



**ALWAYS** be sure the plug fits tightly into the outlet. When plugs fit loosely into outlets, they may slip partially out of the outlet and create a poor connection. This may cause outlets to overheat and create a potential fire hazard. Outlets in this condition should be replaced by a qualified electrician.



**ALWAYS** unplug the power cord when servicing, cleaning or moving the Humidifier. DO NOT use the ON/OFF switch as the sole means of disconnecting power. NEVER leave children unattended when the Humidifier is on or plugged in. ALWAYS turn off and unplug the Humidifier when not in use.



**BE CERTAIN** that the power source for the Humidifier is 120V AC. DO NOT plug the Humidifier into 240V or other power source.

The **Blue Plug™** on your Lasko Humidifier is a safety feature. It contains a non-replaceable safety device (fuse) that should not be removed or tampered with. To reduce the risk of fire, electric shock and personal injury, DO NOT attempt to remove, replace, repair or tamper with the originally supplied plug. If the Humidifier has stopped functioning, it may be due to the safety device incorporated in this plug.



**THIS HUMIDIFIER HAS A POLARIZED PLUG** (one blade is wider than the other). This plug is designed to fit into the outlet only one way. Match the wide blade to wide slot in outlet and FULLY INSERT. DO NOT attempt to bypass or defeat this safety feature. If the plug does not fit in the outlet, consult a qualified electrician. The outlet may need to be replaced.



### CAUTION

USE ONLY DISTILLED WATER IN THIS PRODUCT.

1. Make certain that the power source conforms to the electrical requirements of the Humidifier.
2. Children should be supervised to ensure that they do not play with the appliance.
3. Do not allow children to play with any product packaging, such as plastic bags.
4. To avoid fire hazard, NEVER put the cord under rugs, near heat registers, radiator, stoves, or heaters.
5. DO NOT place humidifier near heat sources such as stoves, radiators, and heaters. Do locate your humidifier on an inside wall near an electrical outlet. The humidifier should be at least 6 inches away from the wall for best results.
6. Do not attempt to refill humidifier without first unplugging the unit from it's electrical outlet.
7. Never place anything over moisture outlet when the unit is running.
8. DO NOT operate any appliance with a damaged cord or plug, after the appliance malfunctions, or if it has been dropped or damaged in any manner.
9. Use appliance only for intended household use. DO NOT use outdoors.
10. Always place humidifier on a firm, flat, level surface at least 24 inches away from the floor.
11. DO NOT allow the moisture outlet to directly face the wall.
12. Humidifier should be unplugged when not in use.
13. NEVER tilt, move, or attempt to empty unit while it is operating.
14. Shut off and unplug before removing the water tank and moving the unit.
15. DO NOT attempt to repair or adjust any electrical or mechanical functions on this unit. Doing so will void your warranty. The inside of the unit contains no user serviceable parts. All servicing should be performed by qualified personnel only.
16. Do not plug in the cord with wet hands: electric shock could result.
17. NEVER use detergents, gasoline, glass cleaner, furniture polish, and paint thinner, or other household solvents to clean any part of the humidifier.
18. Do not pour water in any openings other than the water tank.
19. Excessive humidity in a room can cause water condensation on windows and some furniture. If this happens, turn the humidifier OFF.
20. Never place housing under water flow or immerse in liquids.
21. NEVER leave children unattended near the humidifier.
22. NEVER let children clean or do user maintenance without supervision.
23. Unplug the appliance during filling and cleaning.
24. If the supply cord is damaged, it must be replaced by the manufacturer, its service agent or similarly qualified persons in order to avoid a hazard.
25. DO NOT add water mist output, or it may damage the unit.
26. Where possible, avoid the use of extension cords. If you must use an extension cord, minimize the risk of overheating by using the shortest cord possible and ensuring that it is UL Listed. NEVER use a single extension cord to operate more than one appliance
27. Do not insert fingers or foreign objects into the Humidifier. Do not block or tamper with the Humidifier in any manner while it is in operation. NEVER tilt or attempt to move the Humidifier while it is operating.

**WARNING: REDUCE THE RISK OF FIRE OR ELECTRIC SHOCK - DO NOT USE THIS HUMIDIFIER WITH ANY SOLID STATE SPEED CONTROL DEVICES.**

28. Do not place Humidifier on an electrical appliance.

Model UH200

Lasko Products, LLC  
820 Lincoln Avenue  
West Chester, PA  
19380

www.lasko.com

This device complies with Part 15 of the FCC Rules. Operation is subject to the following two conditions: (1) This device may not cause harmful interference, and (2) this device must accept any interference received, including interference that may cause undesired operation. The user is cautioned that changes and modifications made to the equipment without the approval of manufacturer could void the user's authority to operate this equipment.

"NOTE: This equipment has been tested and found to comply with the limits for Class B digital device, pursuant to part 15 of the FCC Rules. These limits are designed to provide reasonable protection against harmful interference in a residential installation. This equipment generates, uses and can radiate radio frequency energy and, if not installed and used in accordance with the instructions, may cause harmful interference to radio or television reception, which can be determined by turning the equipment off and on, the user is encouraged to try to correct the interference by one or more of the following measures:

- Reorient or relocate the receiving antenna.
- Increase the separation between the equipment and the receiver.
- Connect the equipment into an outlet on a circuit different from that to which the receiver is connected.
- Consult the dealer or an experienced radio/TV technician for help."

## SAVE THESE INSTRUCTIONS

## Partes Incluidas

1



2

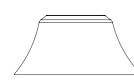

3

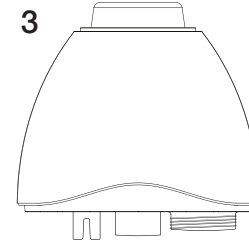

5

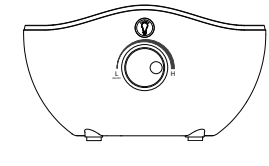

8



1

Salida del vapor

2

Cuello de la Salida del Vapor

3

Tanque de Agua

4

Tapa de Tanque

5

Base

6

Almohadilla de Aroma

7

Gaveta

8

Cepillo de Limpieza

4



6



7



## Rellenado

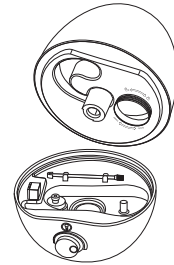

Separe el tanque de la base de la unidad

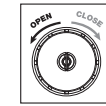

Voltee el tanque de agua y abra la tapa del tanque, girándola hacia la izquierda

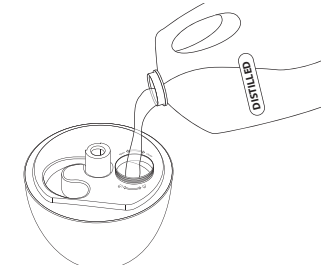

Vierta *Agua Destilada* fresca y limpia directamente en el tanque

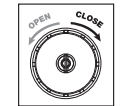

Cierre la tapa del tanque, girándola hacia la derecha. Selle FIRMEMENTE la tapa

## Salida del Vapor

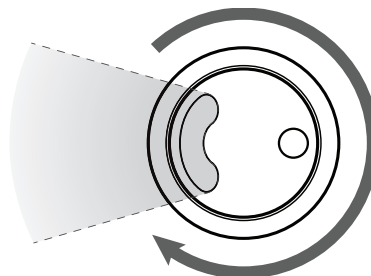

La salida del vapor se puede girar 360°

## Aroma

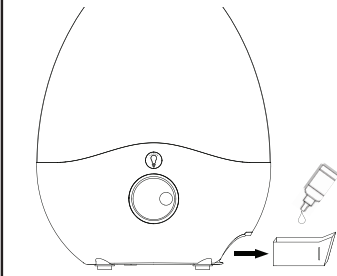

Saque la gaveta y agregue unas gotas de aceite aromático a la almohadilla de aroma

## Limpieza

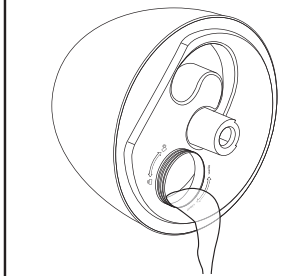

Retire el tanque y vacíe toda el agua de la base y el tanque de la unidad.

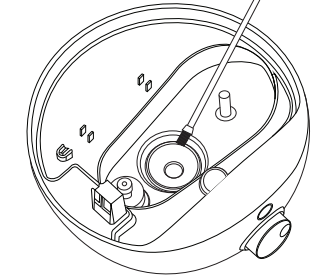

Use SOLO el cepillo de limpieza incluido para limpiar suavemente el disco

## Controles

### Luz Nocturna

Toque para encender la luz nocturna (azul). Cada toque adicional pasará por diferentes colores y luego apagará la luz.

### Escasez de agua

Cuando la unidad tenga poca agua, el indicador LED de recarga en el cuerpo cambiará de Azul a Rojo, y la unidad se apagará automáticamente. Simplemente agregue más agua para continuar usando

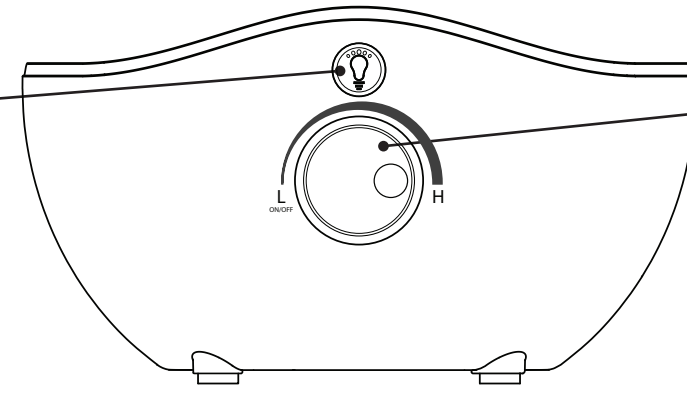

### Control de vapor

El volumen de emisión o la cantidad de vapor producida por la unidad se puede ajustar según sea necesario girando la rueda.



# ADVERTENCIA

## INSTRUCCIONES IMPORTANTES DE SEGURIDAD

Cuando use este Humidificador, se deben de seguir las siguientes advertencias y precauciones para reducir el riesgo de incendio, descargas eléctricas y lesiones:



Lea todas las instrucciones antes de usar este Humidificador.



### ADVERTENCIA

**PARA REDUCIR EL RIESGO DE INCENDIOS, DESCARGAS ELÉCTRICAS SIEMPRE SIGA LAS SIGUIENTES INSTRUCCIONES Y ADVERTENCIAS:**

- SIEMPRE** asegúrese de que el enchufe encaje bien en el tomacorriente. Cuando los enchufes no encajan bien en el tomacorriente, pueden desizarse un poco y crear una mala conexión. Esto puede causar que los tomacorrientes se sobrecalienten y crear un riesgo de incendio potencial. Un electricista calificado debe cambiar los tomacorrientes que se encuentren en esta condición.
- SIEMPRE** desenchufe el cable de corriente cuando realice mantenimiento, limpieza o mueva el Humidificador. NO use el interruptor ENCENDIDO/APAGADO (ON/OFF) como el único medio para desconectar de la electricidad. NUNCA deje a los niños sin supervisión cuando el Humidificador esté encendido o conectado. SIEMPRE apague y desenchufe el Humidificador cuando no esté en uso.
- ASEGURESE** que la fuente de energía para el Humidificador sea de 120 Vca. NO enchufe el Humidificador en una fuente de energía de 240 Vca ni en ninguna otra fuente de energía que no sea la indicada.
- El Blue Plug™ en su Humidificador Lasko es una característica de seguridad. Contiene un dispositivo de seguridad no reemplazable (fusible) que no debe ser removido ni manipulado. Para reducir el riesgo de incendios, descargas eléctricas y lesiones, NO remueva, reemplace, repare ni manipule el enchufe suministrado originalmente. Si el Humidificador no funciona adecuadamente, puede deberse al dispositivo de seguridad incorporado en este enchufe.
- ESTE ARTEFACTO TIENE UN ENCHUFE POLARIZADO** (una hoja del Humidificador es más amplia que la otra). Este enchufe está diseñado para encajar en el tomacorriente de una sola forma. Haga coincidir la patilla ancha del enchufe con la ranura ancha del tomacorriente e **INSÉRTELA COMPLETAMENTE**. NO intente modificar o anular esta medida de seguridad. Si el enchufe no encaja en el tomacorriente, consulte a un electricista calificado. El enchufe puede necesitar ser reemplazado.

### PRECAUCIÓN

**LLENE EL PRODUCTO SOLO CON AGUA DESTILADA.**

1. Verifique que la fuente de alimentación cumpla con los requisitos eléctricos del humidificador.
2. Vigile a todo momento que los niños no jueguen con este dispositivo.
3. No les permita a los niños jugar con ninguno de los elementos de embalaje, como las bolsas plásticas.
4. Para evitar riesgos de incendio, NUNCA coloque el cable debajo de alfombras, cerca de tapas de calor, radiadores, estufas o calentadores.
5. NO coloque el humidificador cerca de fuentes de calor, como estufas, radiadores o calentadores. No ubique el humidificador en una pared interna cerca de una toma eléctrica. Para un mejor funcionamiento, el humidificador debe estar al menos a 16 cm de la pared.
6. No intente recargar el humidificador sin primero desenchufarlo de la toma eléctrica.
7. No coloque nunca nada sobre la salida de vapor cuando la unidad esté en funcionamiento.
8. NO utilice ningún dispositivo con cables o enchufes dañados, o después de un error de funcionamiento o de que se hayan caído o deteriorado.
9. Utilice el dispositivo solo de la manera que fue creado para uso hogareño. NO lo use en exteriores.
10. Siempre coloque el humidificador en una superficie firme, plana y nivelada al menos a 60 cm del suelo.
11. NO deje que la salida de vapor apunte directamente a la pared.
12. Desconecte el humidificador cuando no esté utilizándolo.
13. NUNCA incline, mueva o intente vaciar la unidad mientras esté en funcionamiento.
14. Apague y desconecte la unidad antes de quitar el tanque de agua y moverla.
15. NO intente reparar o ajustar las funciones eléctricas o mecánicas de esta unidad. Si lo hace, perderá la garantía. El interior de la unidad no tiene piezas reparables. Solo personal calificado debe arreglar la unidad.
16. No enchufe el cable con las manos mojadas: podría sufrir un choque eléctrico.
17. NUNCA use detergentes, combustible, limpiador de vidrios, lustramuebles, diluyentes para pintura ni ningún otro solvente hogareño para limpiar el humidificador.
18. No coloque agua en ninguna otra abertura que no sea el tanque de agua.
19. El exceso de humedad en una habitación puede causar condensación de agua en algunas ventanas o muebles. Si ocurre esto, apague el humidificador.
20. Nunca coloque la carcasa bajo agua ni inmersa en líquidos.
21. Los niños no pueden jugar con este dispositivo.
22. Los niños no deben limpiar ni hacer mantenimiento de este dispositivo sin supervisión.
23. Desconecte el dispositivo para recargarlo o limpiarlo.
24. Si el cable de alimentación está dañado, solo podrá ser reemplazado por el fabricante, agente de servicios o personas similares calificadas para evitar todo tipo de riesgo.
25. NO agregue agua directamente desde la toma de humedad o dañará la unidad.
26. Evite el uso de alargadores. Si debe usar un alargador, use el cable más corto posible y verifique que el producto aparezca en el listado de UL para minimizar todo riesgo de recalentamiento. NUNCA utilice un único alargador para conectar más de un dispositivo.
27. No coloque los dedos u otros objetos extraños dentro del humidificador. No bloquee o manipule el humidificador de ninguna manera mientras esté en funcionamiento. NUNCA incline o intente mover el humidificador mientras está en funcionamiento.

**ADVERTENCIA: REDUZCA LOS RIESGOS DE INCENDIO O CHOQUE ELÉCTRICO. NO UTILICE ESTE HUMIDIFICADOR CON DISPOSITIVOS DE CONTROL DE VELOCIDAD DE ESTADO SÓLIDO.**

28. No coloque el humidificador sobre otro electrodoméstico.

Modelo UH200  
Lasko Products, LLC  
820 Lincoln Avenue  
West Chester, PA  
19380

www.lasko.com

Este aparato cumple con la Parte 15 de las Normas de la FCC. La operación está sujeta a las siguientes dos condiciones: (1) Este aparato no puede causar interferencia perjudicial, y (2) Este aparato debe aceptar toda interferencia recibida, incluida la interferencia que puede causar una operación no deseada.

Se informa al usuario que los cambios y las modificaciones realizadas al equipo sin la aprobación del fabricante pueden anular la autoridad del usuario de operar este equipo. NOTA: Este equipo ha sido probado y cumple con los límites para dispositivos digitales de Clase B, de conformidad con la parte 15 de las Reglas de la FCC. Estos límites están diseñados para proporcionar protección razonable contra interferencias perjudiciales en una instalación residencial. Este equipo genera, utiliza y puede irradiar energía de radiofrecuencia y, si no se instala y utiliza de acuerdo con las instrucciones, puede causar interferencias perjudiciales en la recepción de radio o televisión, lo que puede determinarse apagando y encendiendo el equipo, se recomienda al usuario que intente corregir la interferencia de una o más de las siguientes medidas:

- Reorientar o reubicar la antena receptora.
- Incrementar la separación entre el equipo y el receptor.
- Conecte el equipo a una toma de corriente en un circuito diferente al que está conectado el receptor.
- Consulte al distribuidor o a un técnico experimentado de radio / TV para obtener ayuda.

## CONSERVE ESTAS INSTRUCCIONES

## Parts Included

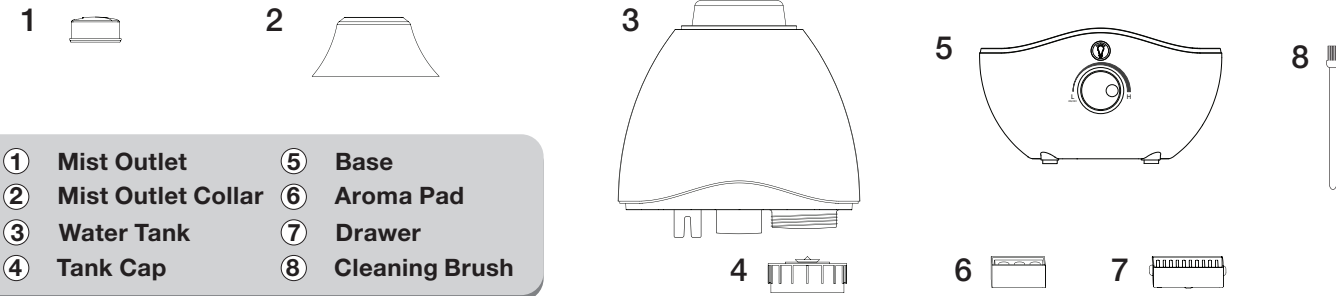

- |                      |                  |
|----------------------|------------------|
| ① Mist Outlet        | ⑤ Base           |
| ② Mist Outlet Collar | ⑥ Aroma Pad      |
| ③ Water Tank         | ⑦ Drawer         |
| ④ Tank Cap           | ⑧ Cleaning Brush |

## Filling

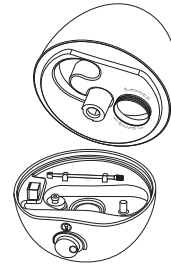

Separate the **Tank** from the **Base** of the unit

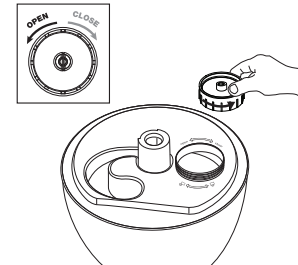

Flip over **Water Tank** and open the **Tank Cap**, turning it to the left

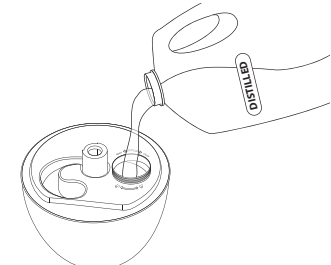

Pour cool, clean **Distilled Water** directly into the **Tank**

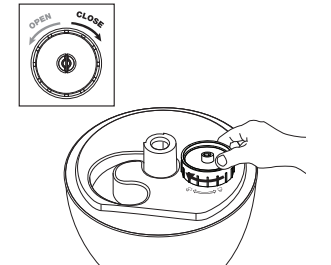

Close the **Tank Cap**, turning it to the right. **FIRMLY** secure **Cap**

## Mist Outlet

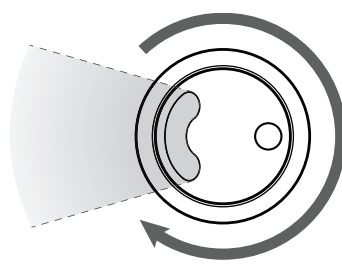

The **Mist Outlet** can be turned 360°

## Aroma

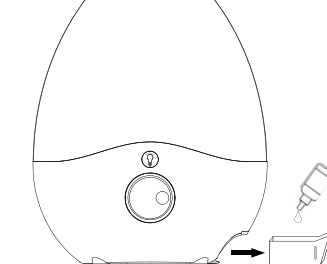

Pull out the **Drawer** and add a few drops of aroma oil to the **Aroma Pad**

## Cleaning

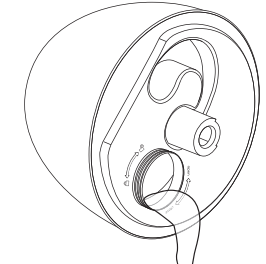

Remove the **Tank** and empty all water from unit **Base** and **Tank**

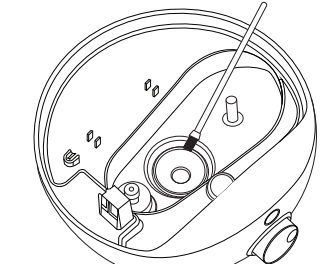

Use **ONLY** the enclosed **Cleaning Brush** to gently clean disk

## Controls

### Night Light

Touch to turn Night Light ON (Blue). Each additional touch will cycle through different colors and then turn Light OFF.

### Water Shortage

When the unit is in low water condition, the Refill Indicator LED on the body will change from Blue to Red, and the unit will shut off automatically. Simply add more water to continue use.

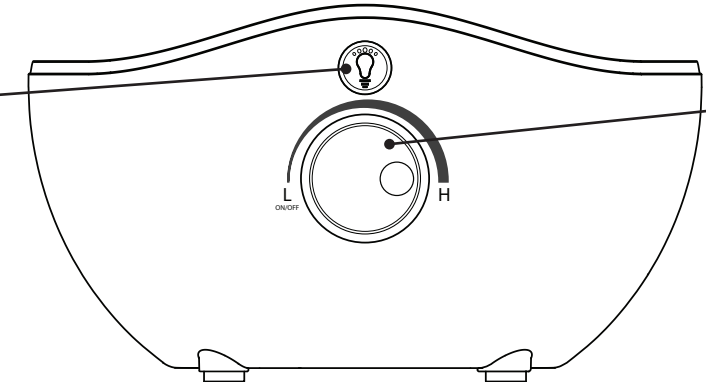

### Mist Control

The emission volume or amount of mist that is produced by the unit can be adjusted as needed by turning dial.

## MAINTENANCE

**⚠ WARNING** To reduce the risk of electrical shock and fire please observe the following instructions:

- Always unplug the cord before moving, servicing or cleaning.
- Clean the body of the Humidifier with a soft cloth only.
- NEVER use ALCOHOL or SOLVENTS such as gasoline, benzene, paint thinner, or other harsh cleaners.
- USE ONLY DISTILLED WATER IN THIS PRODUCT.

**SERVICING:** For servicing, other than general user maintenance, please contact Customer Service at (800) 233-0268, Monday through Friday, from 8am-5pm Eastern.

**STORAGE:** Store the Humidifier with these instructions, in the original carton in a cool, dry place.

**DISPOSITION:** Corrugated packaging materials are recyclable. For environmentally responsible disposal of this product, contact your local waste service provider or visit [www.1800recycling.com](http://www.1800recycling.com).

## TROUBLE SHOOTING TIPS

PROBLEM	SOLUTION
Water vapor and humidity are not produced.	Power plug: Unplug and then try again. Power Failure: When the power is returned, try again. Tank Installation: Make sure the tank is correctly attached. The surface of the ultrasonic disk is dirty: Clean ultrasonic disk.
Air blows but water vapor is not produced.	Excessive Water: Empty base. Reinstall filled water tank. Detergent residue and/or oil ingredients from cosmetics, etc may be in tank; wash out tank and try again. The surface of the ultrasonic disk is dirty: Clean ultrasonic disk. If you use hard water, replace with distilled water.
The humidity has a bad smell.	Poor maintenance or dirty water: Clean the product thoroughly, and fill it with fresh water.
White dust is forming on nearby furniture.	Hard water may deposit a certain of dust. Dust in the air also settles because of added humidity in the room. Use only distilled water in this product, which will prevent this issue.
Unit has stopped working.	No or low water. Unplug unit and refill tank.
Water is accumulating outside of unit or area surrounding unit.	Saturation of humidity. Lower mist control setting. Unit not level and water is accumulating. Unplug and place on level surface. Point spray away from objects. Raise unit on a water-resistant level surface 2-3 feet off of floor.
Water dripping when refilling.	Water remaining on bottom of tank. Wipe tank or tilt to drain before transporting.
Increased noise level.	Unit must be placed on a flat, level, hard surface. Make sure it is NOT placed on a soft or absorbent surface.
Red light on power dial.	Indicates low water. Unplug and refill tank.

### LASKO PRODUCTS, LLC LIMITED WARRANTY (VALID IN THE USA, ITS TERRITORIES, AND CANADA ONLY)

**WHAT THIS WARRANTY COVERS:** This product is warranted against defects in workmanship and/or materials.

**HOW LONG THIS WARRANTY LASTS:** This warranty extends only to the original purchaser of the product and lasts for one (1) year from the date of original purchase or until the original purchaser of the product sells or transfers the product, whichever first occurs.

**WHAT LASKO WILL DO:** During the warranty period, Lasko will, at its sole option, repair or replace any part or parts that prove to be defective or replace the whole product with the same or comparable model. For all warranty claims, the product must be returned to Lasko Products, LLC at customer expense with proof of purchase within the warranty period. Contact the Lasko customer service department to obtain a Return Authorization ("RA"). DO NOT return products without an RA or the warranty claim will not be processed.

**WHAT THIS WARRANTY DOES NOT COVER:** This warranty does not apply if the product was damaged or failed because of accident, improper handling or operation, shipping damage, abuse, misuse, unauthorized repairs made or attempted. This warranty does not cover shipping costs for the return of products to Lasko for repair or replacement. Lasko will pay return shipping charges from Lasko following warranty repairs or replacement.

**ANY AND ALL WARRANTIES, EXPRESSED OR IMPLIED (INCLUDING, WITHOUT LIMITATION, ANY IMPLIED WARRANTY OF MERCHANTABILITY), LAST ONE YEAR FROM THE DATE OF ORIGINAL PURCHASE OR UNTIL THE ORIGINAL PURCHASER OF THE PRODUCT SELLS OR TRANSFERS THE PRODUCT, WHICHEVER FIRST OCCURS AND IN NO EVENT SHALL LASKO'S LIABILITY UNDER ANY EXPRESS OR IMPLIED WARRANTY INCLUDE (I) INCIDENTAL OR CONSEQUENTIAL DAMAGES FROM ANY CAUSE WHATSOEVER, OR (II) REPLACEMENT OR REPAIR OF ANY HOUSE FUSES, CIRCUIT BREAKERS OR RECEPTACLES. NOTWITHSTANDING ANYTHING TO THE CONTRARY, IN NO EVENT SHALL LASKO'S LIABILITY UNDER ANY EXPRESS OR IMPLIED WARRANTY EXCEED THE PURCHASE PRICE OF THE PRODUCT AND ANY SUCH LIABILITY SHALL TERMINATE UPON THE EXPIRATION OF THE WARRANTY PERIOD.**

Some states and provinces do not allow limitations on how long an implied warranty lasts, or the exclusion or limitation of incidental or consequential damages, so these exclusions or limitations may not apply to you. This warranty gives you specific legal rights. You may also have other rights which vary from state to state and province to province. Proof of purchase is required before a warranty claim will be accepted.

### CUSTOMER SERVICE:

Toll-Free (800) 233-0268. Email: [producthelp@lasko.com](mailto:producthelp@lasko.com)

Our Customer Service team is available to assist you with product and service questions, and replacement parts. They can be reached Monday through Friday, 8am-5pm Eastern. Please have your model number available, as well as the type and style (located on the underside of your product).

Customer Service Dept., 820 Lincoln Ave., West Chester, PA 19380  
(Please do not send product to this location) [www.lasko.com](http://www.lasko.com)

Manual printed in China

# Lasko®

## Humidificador de Vapor Frío Instruction Manual

Desde 1906

Utilizado para Modelo:  
UH200

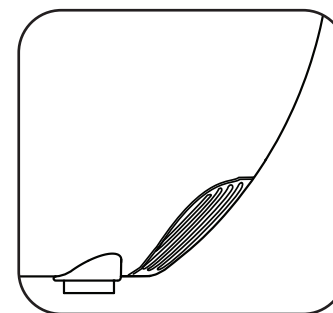
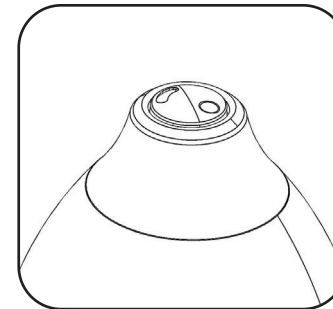
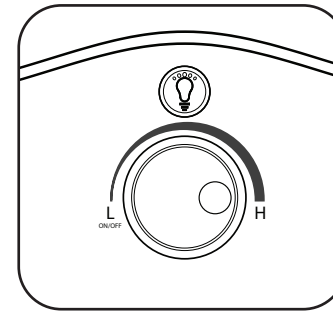

Registre su producto hoy  
[www.lasko.com/product-registration](http://www.lasko.com/product-registration)

- Podrás disfrutar de los siguientes beneficios:
- Soporte eficiente y avanzado
  - Actualizaciones acerca del producto en el futuro

### Tiene Preguntas? Necesita una Parte?

Por favor no regrese el producto a la tienda!  
Contacte al departamento de servicio al cliente  
de Lasko Products: (800) 233-0268  
Lunes - Viernes 8am a 5pm (Tiempo del Este)  
(Válido en EE.UU., sus territorios, y Canadá únicamente)

### LEA Y GUARDE ESTAS INSTRUCCIONES

Lea cuidadosamente las instrucciones antes de intentar armar, instalar, usar o dar mantenimiento al producto descrito. Protéjase a sí mismo y a los demás cumpliendo con toda la información de seguridad. El no seguir las instrucciones podría resultar en lesiones personales y/o daños a la propiedad. Este Humidificador es sólo para uso residencial. No está destinado para ser usado en instalaciones comerciales, industriales o agricultura.